

小型気象センサー・ロガーセット

設置イメージ

【MWXT520-ケーブル長50m】

【計測項目は6種類】

1. 風向……0 ~ 360°
2. 風速……0m/s ~ 60m/s
3. 温度……-52 ~ 60
4. 湿度……0 ~ 100%RH
5. 気圧……600 ~ 1100hPa
6. 雨量……分解能0.01mm

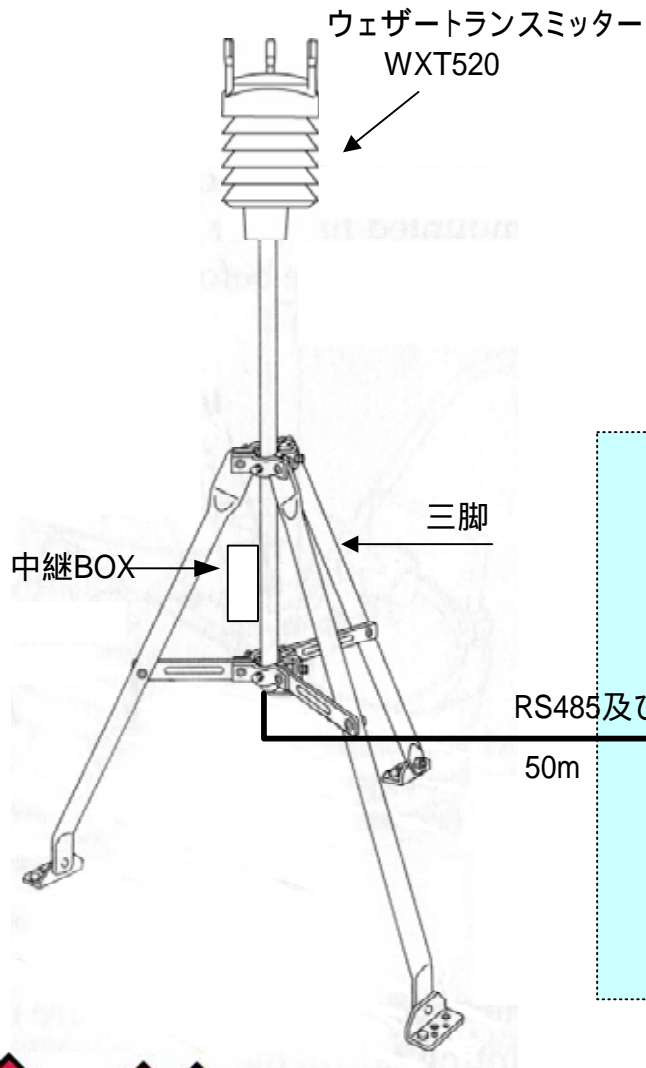

建物内もしくは防水収納ケース

- 気象データをCSVファイルで収録
- 付属メモリで約13,000日分収録可能
(1日ファイル作成 サイズ約15KB)

M-WXTL-DT
データロガー
(6項目表示)

DCアダプタ

